

7号機

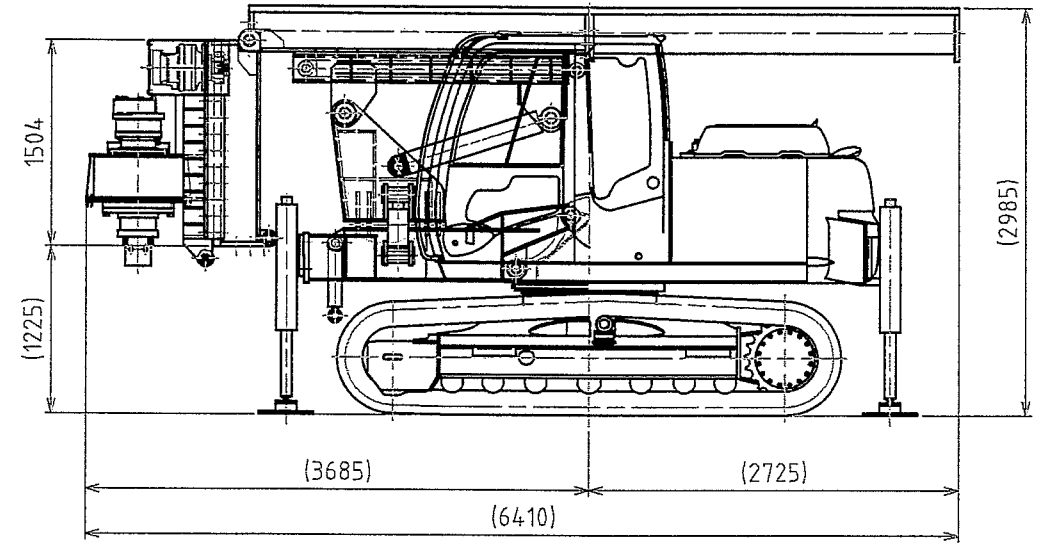
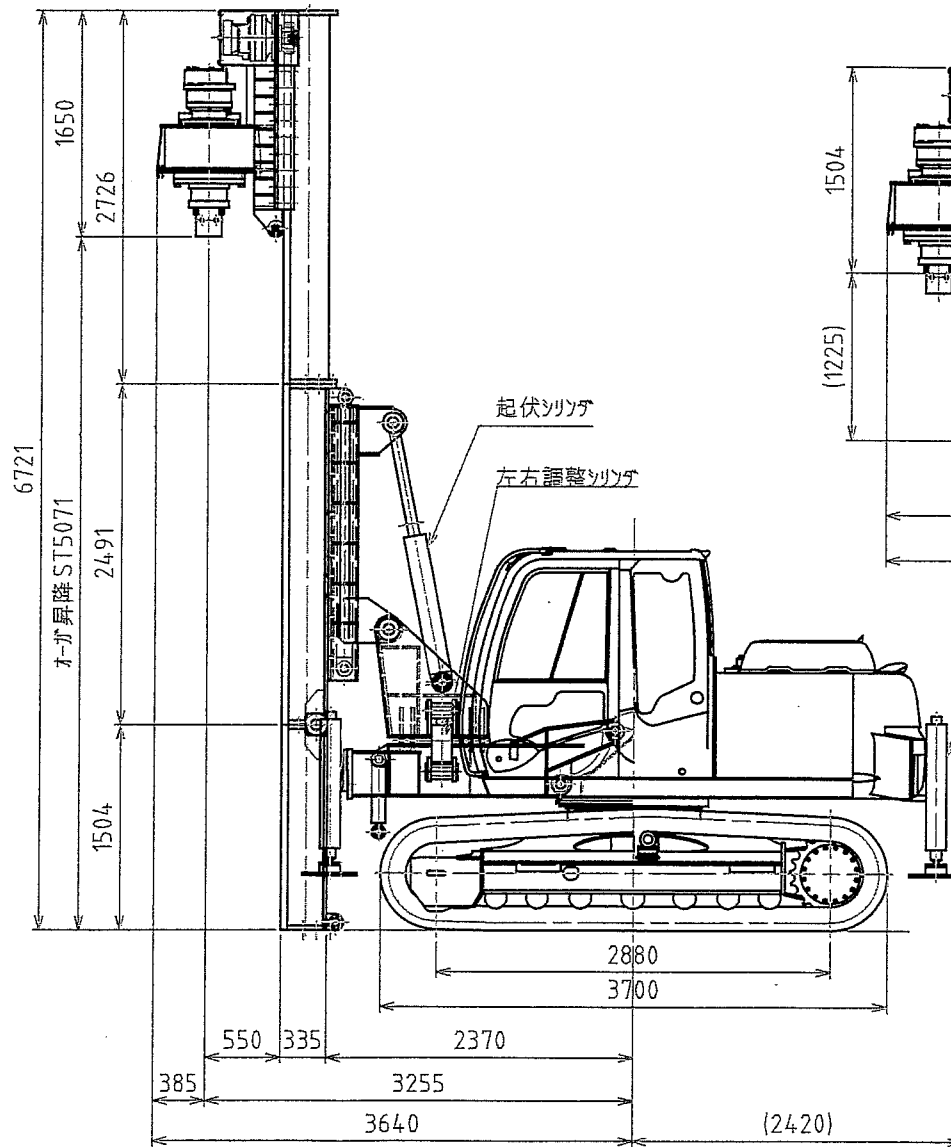
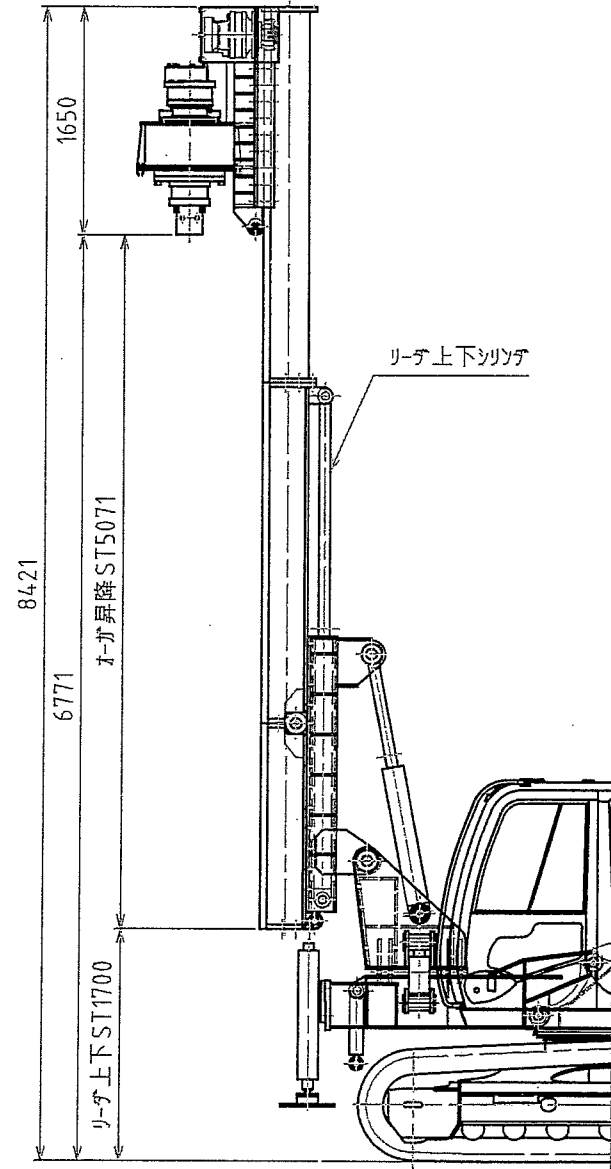
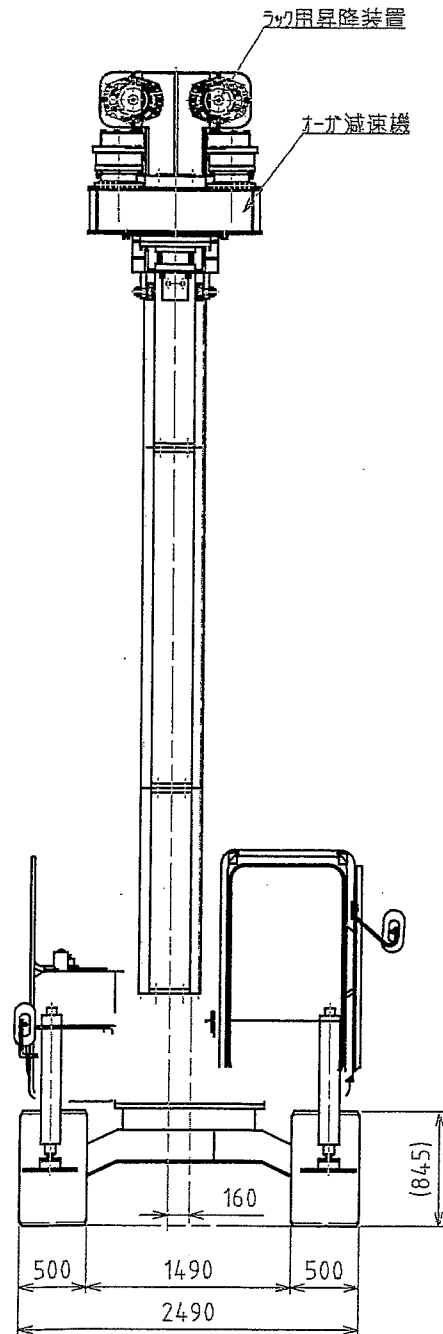
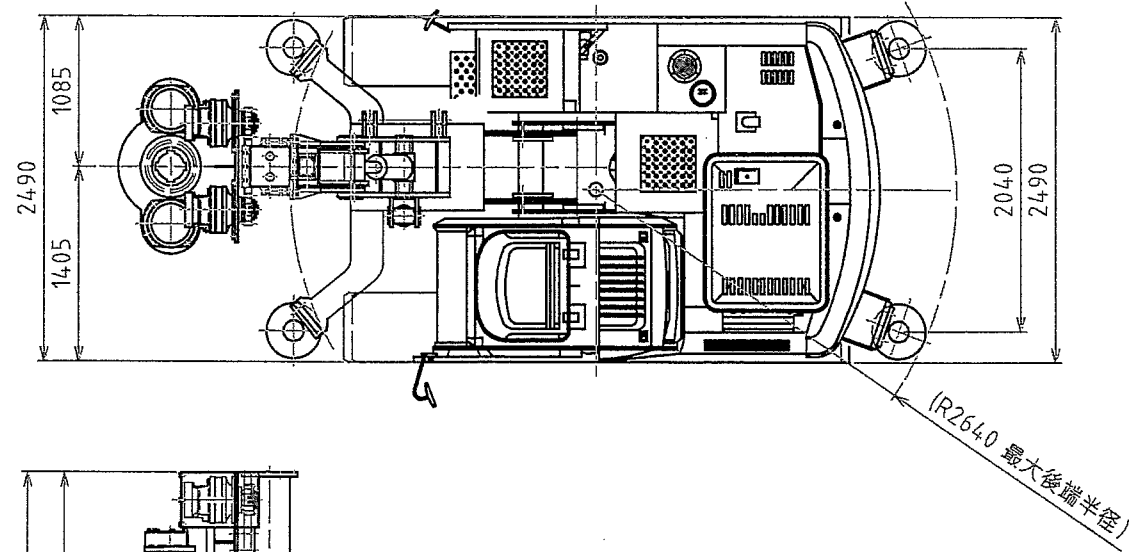

輸送時姿勢

アトリアシリンダ 4本
φ120Xφ80X700ST

主要諸元

オーガ減速機	1 速		2 速		3 速		4 速			
	圧力 (MPa)	吐出量 (L/min)	トルク KN·m(tf·m)	回転数 min ⁻¹	トルク KN·m(tf·m)	回転数 min ⁻¹	トルク KN·m(tf·m)	回転数 min ⁻¹		
	29.4	138	101.6(10.3)	5.8	76.2 (7.7)	7.8	50.8 (5.1)	11.7	25.4 (2.5)	23.4
	22.7	156	78.6 (8.0)	6.6	58.9 (6.0)	8.8	39.3 (4.0)	13.2	19.6 (2.0)	26.4
	19.6	176	67.7 (6.9)	7.4	50.8 (5.1)	9.9	33.8 (3.4)	14.9	16.9 (1.7)	29.8
	14.7	208	50.8 (5.1)	8.8	38.1 (3.8)	11.7	25.4 (2.5)	17.6	12.7 (1.2)	35.2
昇降装置	低 速				高 速					
	昇降力 (20.6MPa)	136.8KN (13.9tf)			昇降力 (20.6MPa)	68.4KN (6.9tf)				
	昇降スピード (M/min)	4.1M/min			昇降スピード (M/min)	8.2M/min				
上 下 シリンダ	圧入力 (20.6MPa)	90.2KN (9.2tf)		圧入力 (20.6MPa)	191.6KN (19.5tf)					
	引抜力 (20.6MPa)	191.6KN (19.5tf)								
最大掘削長	6.5M									
乾燥質量	約16.5tf (輸送時姿勢)									

符号	年月日	図面	来歴	印	品番	部 品 名	材 質	単位数	部品数
納入先	(株)アント 段向	図	S-15 杭打機						
尺 寸	1/40	製 品 数	台			スタンダード仕様			
株式会社シロタ						名	全体図		
発行日	発行	製図	設計	図面区分	製作番号 (分類)		図 番		
2011.5.28			増山		AS201110528100				